

Brandt



MANUEL D'INSTRUCTION FR
INSTRUCTION MANUAL EN
MANUAL DE INSTRUCCIONES ES
GEBRUIKSHANDLEIDING NL
اللغة العربية دليل الإرشادات والتشغيل

Aspirateur balai 2 en 1
2 in 1 Vacuum cleaner
Aspirador escoba 2 en 1
2 in 1 Steelstofzuiger
مكنسة كهربائية

ASB11B
ASB11R
ASB11W



Chère Cliente, Cher Client,

Vous venez d'acquérir un produit **BRANDT** et nous vous remercions de la confiance que vous nous accordez.

Nous avons conçu et fabriqué ce produit en pensant à vous, à votre mode de vie, à vos besoins, pour qu'il réponde au mieux à vos attentes. Nous y avons mis notre savoir-faire, notre esprit d'innovation et toute la passion qui nous anime depuis plus de 60 ans.

Dans un souci permanent de toujours mieux satisfaire vos exigences, notre service consommateurs est à votre disposition et à votre écoute pour répondre à toutes vos questions ou suggestions.

Connectez-vous aussi sur notre site www.brandt.com où vous trouverez nos dernières innovations, ainsi que des informations utiles et complémentaires.

BRANDT est heureux de vous accompagner au quotidien et vous souhaite de profiter pleinement de votre achat.



Important : Avant de mettre votre appareil en marche, veuillez lire attentivement ce guide d'installation et d'utilisation afin de vous familiariser plus rapidement avec son fonctionnement.

SOMMAIRE

1) À L'ATTENTION DE L'UTILISATEUR.....	5
a) Consignes de sécurité	5
b) Données techniques :.....	8
c) Protection de l'environnement.....	8
2) INSTALLATION DE VOTRE APPAREIL	9
a) Description de votre appareil	9
b) Assembler votre appareil en toute sécurité	10
c) Assemblage de l'aspirateur à main	11
3) UTILISATION DE VOTRE ASPIRATEUR	11
a) Mode d'emploi	11
b) Chargement de l'aspirateur.....	12
c) Entretien	12
4) RÉOLUTION DE PROBLÈMES.....	13
5) RELATIONS CONSOMMATEURS FRANCE.....	14

1) À L'ATTENTION DE L'UTILISATEUR



INSTRUCTIONS DE SÉCURITÉ IMPORTANTES LIRE AVEC ATTENTION ET GARDER POUR DE FUTURES UTILISATIONS

Cet appareil est destiné à être utilisé dans des applications domestiques et analogues telles que :

- Les coins cuisines réservés au personnel des magasins, bureaux et autres environnements professionnels;
- Les fermes;
- L'utilisation par les clients des hôtels, motels et autres environnements à caractère résidentiel;
- Les environnements de type chambre d'hôtes.
- Conservez ce mode d'emploi avec votre appareil. En cas de vente ou de cession de cet appareil à une autre personne, assurez-vous de transmettre ce mode d'emploi au nouveau propriétaire. Merci de prendre connaissance de ces conseils avant d'installer et d'utiliser votre appareil. Ils ont été rédigés pour votre sécurité et celle d'autrui.

a) Consignes de sécurité

Installation

L'appareil est utilisé uniquement avec l'alimentation fournie avec l'appareil.

L'appareil est alimenté uniquement sous la très basse tension de sécurité correspondant au marquage de l'appareil.

Vérifiez que la puissance d'alimentation est de 220-240V.

Utilisation

Cet appareil peut être utilisé par des enfants âgés d'au moins 8 ans et par des personnes ayant des capacités physiques, sensorielles ou mentales réduites ou dénuées d'expérience ou de connaissance, s'ils sont correctement surveillés ou si des instructions relatives à l'utilisation de l'appareil en toute sécurité leur ont été données et si les risques encourus ont été appréhendés.

Maintenir l'appareil et son cordon hors de portée des enfants de moins de 8 ans.

Les enfants ne doivent pas jouer avec l'appareil.

N'aspirez pas de surfaces mouillées, d'eau, de liquides, de matériaux et produits inflammables.

N'aspirez pas de substances ultrafines (cendres, ciment...).

N'utilisez pas l'appareil sans l'un des filtres car vous risqueriez d'endommager le moteur.

Ne pas ranger ou utiliser l'aspirateur près d'un endroit très chaud.

Si un bruit anormal, une odeur, de la fumée ou toute autre détérioration se produit pendant une utilisation, éteignez l'appareil et débranchez-le. Ne cherchez pas à le réparer.

Entretien

- Le nettoyage et l'entretien par l'utilisateur ne doivent pas être effectués par des enfants sans surveillance.
- La fiche de prise de courant du câble d'alimentation doit être enlevée du socle avant de nettoyer l'appareil ou d'entreprendre les opérations d'entretien.
- Si le câble d'alimentation est endommagé, il doit être remplacé par le fabricant, son service après-vente ou des personnes de qualification similaire afin d'éviter un danger.
- Nettoyer les filtres lorsqu'ils sont saturés.
- Ce produit est garanti par votre distributeur. Pour plus de détails, veuillez-vous reporter aux conditions de garantie fournies par votre distributeur.

Instructions particulières applicables aux batteries

<u>Modèle adaptateur</u>	<i>ZD12D260050EU</i>
<u>Entrée adaptateur</u>	<i>100-240V~ 50Hz</i>
<u>Sortie adaptateur</u>	<i>26VDC / 500mA</i>

- MISE EN GARDE : Pour le rechargement de la batterie, utiliser uniquement l'unité d'alimentation amovible fournie avec l'appareil.
- Cet appareil contient des batteries qui ne peuvent pas être remplacées.

L'opération de charge

- Pour charger l'aspirateur, éteindre l'appareil et le placer sur sa base de charge. Branchez ensuite l'adaptateur dans une prise de courant et attendez 4h30 pour une charge complète.

Utilisation non conforme

- Le fabricant se dégage de toute responsabilité en cas d'utilisations non conformes.

b) Données techniques :

Modèle	ASB11B/ ASB11R/ ASB11W
Alimentation	100-240 V~50 Hz
Consommation nominale	110 W
Dimensions (HxLxP)	1135 x 286x 236 mm
Poids net	3 kg

c) Protection de l'environnement



Les matériaux d'emballage de cet appareil sont recyclables. Participez à leur recyclage et contribuez ainsi à la protection de l'environnement en les déposant dans les conteneurs municipaux prévus à cet effet.

Votre appareil contient également de nombreux matériaux recyclables. Il est donc marqué de ce logo afin de vous indiquer que les appareils usagés ne doivent pas être mélangés avec d'autres déchets. Le recyclage des appareils qu'organise votre fabricant sera ainsi réalisé dans les meilleures conditions, conformément à la directive européenne en vigueur sur les déchets d'équipements électriques et électroniques. Adressez-vous à votre mairie ou à votre revendeur pour connaître

les points de collecte des appareils usagés les plus proches de votre domicile.

Nous vous remercions pour votre collaboration à la protection de l'environnement.

2) INSTALLATION DE VOTRE APPAREIL

a) Description de votre appareil

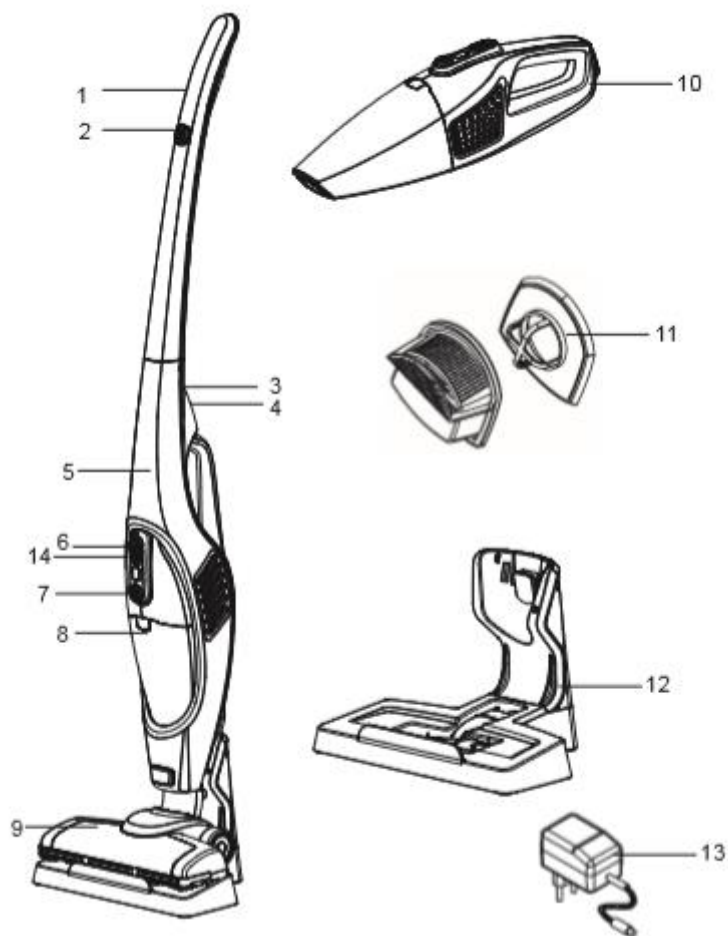

- | | |
|--|---------------------------|
| 1. Poignée | 8. Bac à poussière |
| 2. Bouton de la poignée | 9. Brosse motorisée |
| 3. Vis de fixation | 10. Aspirateur à main |
| 4. Bouton de verrouillage de l'aspirateur à main | 11. Filtres |
| 5. Corps | 12. Base de chargement et |

- 6. Bouton de contrôle de la puissance et de la vitesse
- 7. Bouton du Bac à poussière

- rangement des accessoires
- 13. Adaptateur
- 14. Indicateur de batterie

b) Assembler votre appareil en toute sécurité

Assemblage de l'unité principale

Raccordez la poignée au corps
Vissez la vis de fixation

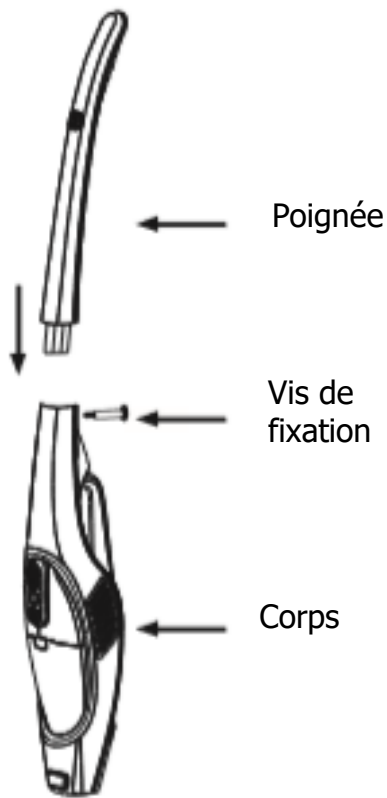

Assemblage de la brosse motorisée

Raccordez la brosse motorisée au corps jusqu'à ce que vous entendiez le clic de fixation.

Retrait de la brosse motorisée

Appuyez sur le bouton et désolidarisez la brosse du corps.

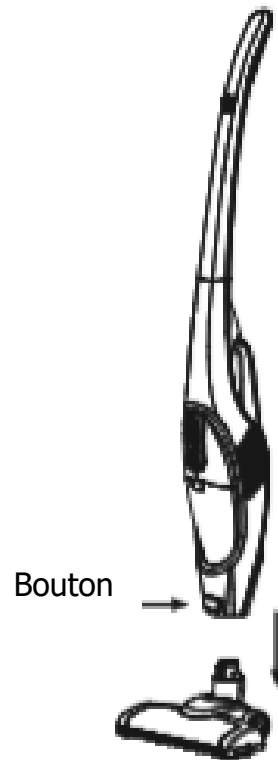

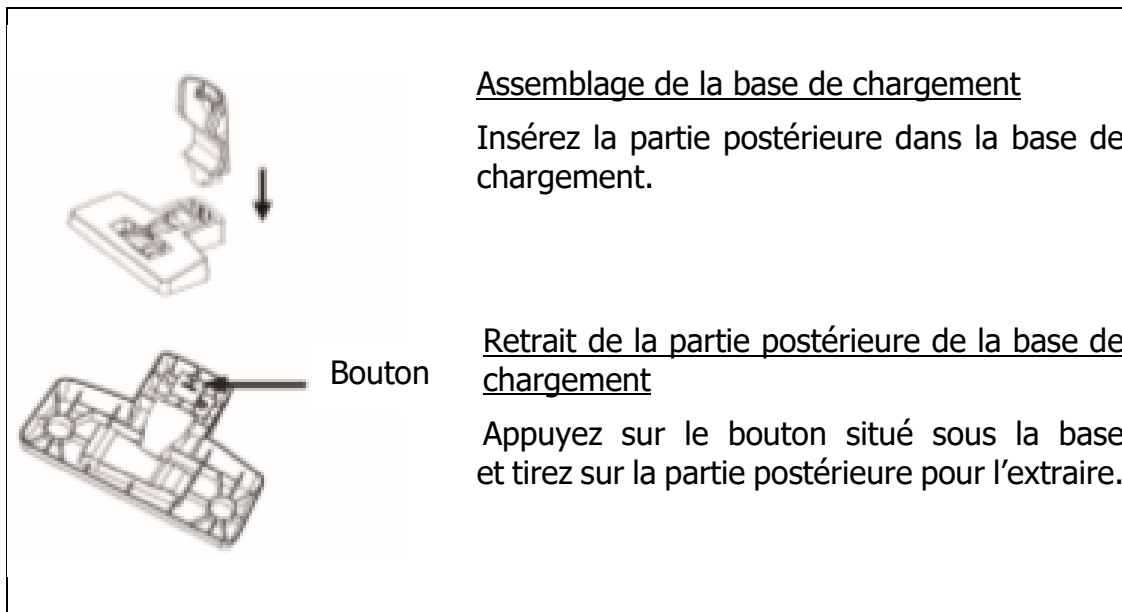

c) *Assemblage de l'aspirateur à main*

Note : avant d'utiliser l'appareil, insérez les filtres.

Appuyez sur le bouton de verrouillage de l'aspirateur à main ; retirez l'aspirateur à main ; appuyez sur le bouton de verrouillage du bac à poussière ; retirez le bac à poussière ; vérifiez que les filtres se trouvent à l'intérieur ; réinstallez le bac à poussière ; l'installation s'effectue sur l'aspirateur à main.



3) UTILISATION DE VOTRE ASPIRATEUR

a) *Mode d'emploi*

1. Une fois la batterie entièrement chargée, l'appareil peut être utilisé.
Assurez-vous que celui-ci a été chargé pendant 5 heures avant la première utilisation.
2. Utilisation de l'aspirateur : Appuyez sur le bouton de la poignée de l'appareil :
 - une fois pour enclencher la première vitesse,
 - une deuxième fois pour enclencher la deuxième vitesse,
 - Une troisième fois pour éteindre l'appareil.

L'aspirateur balai a une brosse équipée d'un éclairage LED qui permet de traquer la poussière et les saletés dans les endroits sombres.

3. Utilisation de l'aspirateur à main: Appuyez sur le bouton on/off pour allumer l'appareil. Variez les vitesses avec le boutons plus/moins. Appuyez sur le bouton on/off pour éteindre l'appareil.
4. Quand la batterie est affaiblie, éteignez l'aspirateur pour le recharger.

b) Chargement de l'aspirateur

Désactivez l'aspirateur et placez le corps de l'appareil dans la base de chargement, puis branchez l'adaptateur dans une prise de courant. Le délai pour une charge complète est de 4H30.

Suggestion : en cas de non-utilisation prolongée de l'aspirateur, chargez l'appareil au moins une fois par semaine.

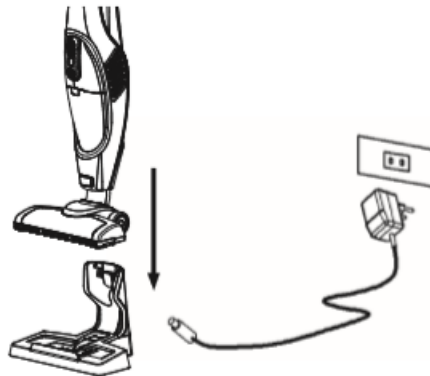

c) Entretien

• Nettoyage du bac à poussière



• Remplacement et nettoyage des filtres

1. Appuyez sur le bouton de verrouillage de l'aspirateur à main et retirez ce dernier.
2. Appuyez sur le bouton de verrouillage du bac à poussière et retirez ce dernier.
3. Soulevez les filtres et videz le bac à poussière.

4. Nettoyez les filtres à l'eau et laissez-les sécher entièrement.
5. Remettez soigneusement en place les filtres dans le bac à poussière.
6. Remettez en place le bac à poussière dans l'aspirateur à main.



Figure 1

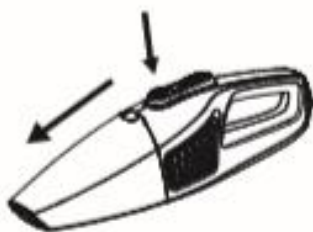

Figure 2



Figure 3

• **Nettoyage de la brosse rotative**

1. Tournez la vis située sous la brosse pour la déverrouiller (voir l'illustration).
2. Ouvrez la pièce de fixation de la brosse.
3. Retirez la partie pivotante de la brosse rotative et nettoyez-la.
4. Remettez en place la brosse rotative.
5. Tournez la vis située sous la brosse pour la verrouiller à nouveau.

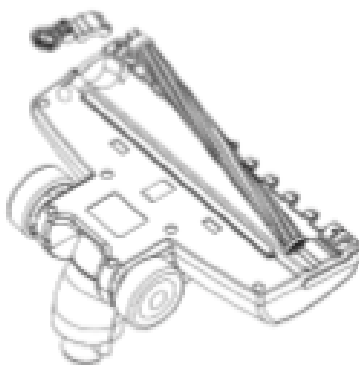

4) **RÉSOLUTION DE PROBLÈMES**

Vérifiez les éléments suivants avant de contacter notre service client.

Problème	Raison possible	Action
Le moteur ne démarre pas.	-Fiche non branchée correctement dans la prise. -Prise endommagée	-Brancher correctement la fiche. -Vérifier la prise.

	-Appareil éteint	-Allumer l'appareil.
La puissance d'aspiration est plus faible.	-Appareil obstrué -Filtres à nettoyer -Bac à poussière non en place -Filtres obstrués	-Retirer la source d'obstruction. -Nettoyer les filtres. -Fermer le bac à poussière.
Impossible de fermer le bac à poussière.	Filtres non en place	Remettre en place les filtres et réessayer.

5) RELATIONS CONSOMMATEURS FRANCE

Pour en savoir plus sur nos produits ou nous contacter, vous pouvez:

- Consulter notre site : www.brandt.fr
- Nous écrire à l'adresse postale suivante :
Service Consommateurs BRANDT
5 avenue des Béthunes
CS69526 SAINT OUEN L'AUMONE
95060 CERGY PONTOISE CEDEX
- Nous appeler du lundi au vendredi de 8h30 à 18h00 au :

0 892 02 88 01 Service 0,50 € / min
+ prix appel

*Service fourni par Brandt France, S.A.S. au capital social de 100.000.000 euros
RCS Nanterre 801 250 531. »*

BRANDT FRANCE – SAS au capital de 100.000.000 euros
89/91 Boulevard Franklin Roosevelt – 92500 Rueil-Malmaison (France)

Dear Customer,

Thank you for buying a **BRANDT** product and for your confidence in our company.

This product has been designed and manufactured for you considering your lifestyle and your requirements, so that it meets your expectations in the best way possible. We have invested it with our expertise, spirit of innovation and all the enthusiasm which has driven us for more than 60 years.

So that we are always able to satisfy your requirements as well as possible, our customer service is available, ready to listen and answer all your questions or suggestions

You can also visit our website www.brandt.com where you will find our latest innovations as well as additional useful information.

BRANDT is happy to support you daily and hopes you will enjoy your purchase to the full.



Important: Before starting your machine, please read this guide for installation and use carefully in order to familiarise yourself with how it operates quickly.

CONTENTS

1) FOR THE USER'S ATTENTION	17
a) Safety Instructions	17
b) Technical Data:.....	19
c) Environmental Protection.....	20
2) INSTALLATION OF YOUR APPLIANCE.....	20
a) Description	20
b) Assembling the vacuum cleaner	21
c) Assembling the hand-held vacuum cleaner	22
3) USING YOUR VACUUM CLEANER.....	23
a) Instructions for use	23
b) Vacuum cleaner charge	23
c) Maintenance	24
4) TROUBLESHOOTING	25

1) FOR THE USER'S ATTENTION



IMPORTANT SAFETY INSTRUCTIONS

PLEASE READ CAREFULLY AND KEEP FOR FUTURE USE

This appliance is intended to be used for domestic and other related applications, such as:

- staff kitchen areas in shops, offices and other professional environments;
- farms;
- use by guests in hotels, motels and other residential environments;
- environments such as bed and breakfast accommodation.
- Keep these instructions with your appliance. If you sell this appliance to another person second-hand, make sure you give the new owner these instructions. Please read these instructions before installing and using your appliance. They are written for your safety and that of others.

a) Safety Instructions

Installation

The appliance should only be used with the power supply that is provided.

The appliance should only be powered using a very low safety voltage, in line with that which is indicated on the appliance.

Check that the power supplied is 220-240V.

Use

This appliance may be used by children aged 8 and over and by people with reduced physical, sensory or mental capacities or without experience or knowledge, if they are properly supervised or if they have been given instructions about using the appliance safely and if they have understood the risks involved.

Keep the appliance and its lead out of reach of children under the age of 8.

Children must not play with the appliance.

Do not vacuum wet surfaces, water, liquids, or products or materials that are flammable.

Do not vacuum very ultra fine substances (ashes, cement...).

Do not use the appliance without a filter, as you risk damaging the motor.

Do not clean or use the vacuum near anywhere that is very hot.

If there is an unusual noise, a smell, smoke or any other sign of deterioration during use, turn the appliance off and unplug it. Do not try to repair it.

Maintenance

- Cleaning and maintenance by the user should not be carried out by children without supervision.
- The power cable's plug should be removed from the socket before cleaning the appliance or undertaking maintenance work.
- If the power cable is damaged, it must be replaced by the manufacturer, its after-sales service or any other similarly qualified person to avoid any dangers.
- Clean the filters when they are clogged.

- This product is guaranteed by your distributor. For more details please refer to the guarantee conditions provided by your distributor.

Specific instructions applicable to batteries

<u>Adapter model</u>	<i>ZD12D260050EU</i>
<u>Adapter input</u>	<i>100-240V~ 50Hz</i>
<u>Adapter output</u>	<i>26VDC / 500mA</i>

- **WARNING:** To recharge the battery, only use the removable power unit provided with the appliance.
- This appliance contains batteries that cannot be replaced.

Charging operation

To charge the vacuum cleaner, turn off the unit and place it on its charging base. Then plug the adapter into an electrical outlet and wait 4h30 for a full charge.

Non-compliant use

- The manufacturer denies all responsibility in the event of non-compliant use.

b) Technical Data:

Model	ASB11B/ ASB11R/ ASB11W
Power supply	100-240 V~50 Hz
Energy consumption	110 W
Dimensions mm (HxWxD)	1135 x 286 x 236 mm
Net weight	3 kg

c) Environmental Protection



This appliance's packaging is recyclable. Recycle it, disposing of it in the relevant local recycling containers in order to help protect the environment.

Your appliance also contains various recyclable materials. Therefore, it is stamped with this logo to indicate that used appliances should not be mixed with other waste. The manufacturer will organise to have your appliance recycled under the best possible conditions, complying with the applicable European directive related to electrical and electronic waste. Contact your local council or your retailer to find out where the points for the collection of used appliances nearest to your home are.

Thank you for your help in protecting the environment.

2) INSTALLATION OF YOUR APPLIANCE

a) Description

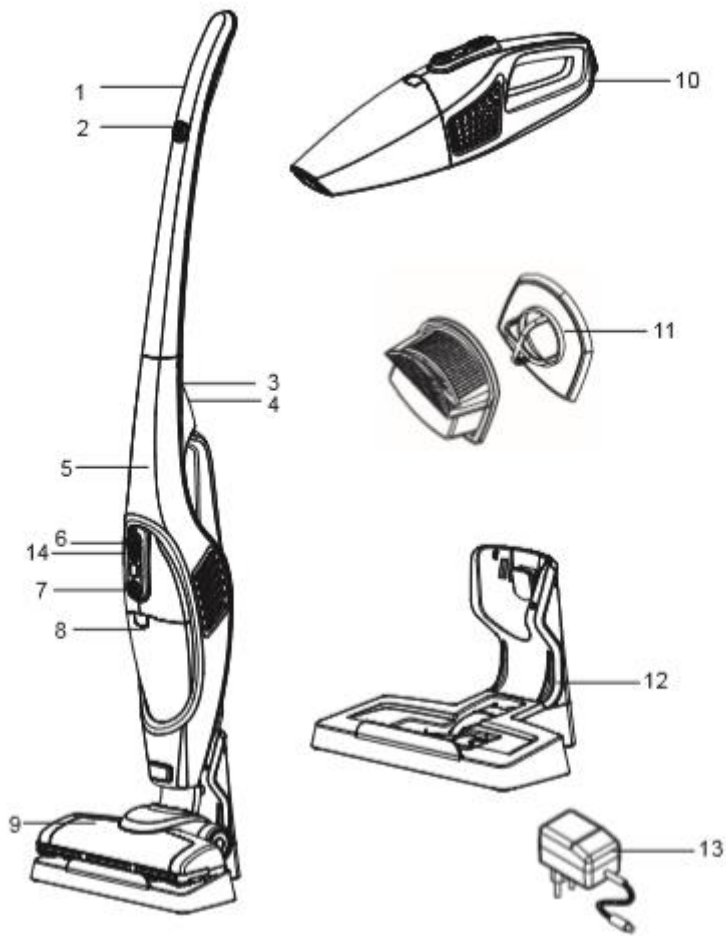

- | | |
|-----------------------------------|--|
| 1. Handle | 8. Dust Cup |
| 2. Handle Switch | 9. Motor brush |
| 3. Set Screw | 10. Handle-held |
| 4. Handle-held lock | 11. Filters |
| 5. Body | 12. Charger base and accessory storage |
| 6. Power switch and speed control | 13. Adapter |
| 7. Dust cup switch | 14. Battery indicator |

b) Assembling the vacuum cleaner

Main unit assembling

Connect the handle and the body
Screw with the set screw

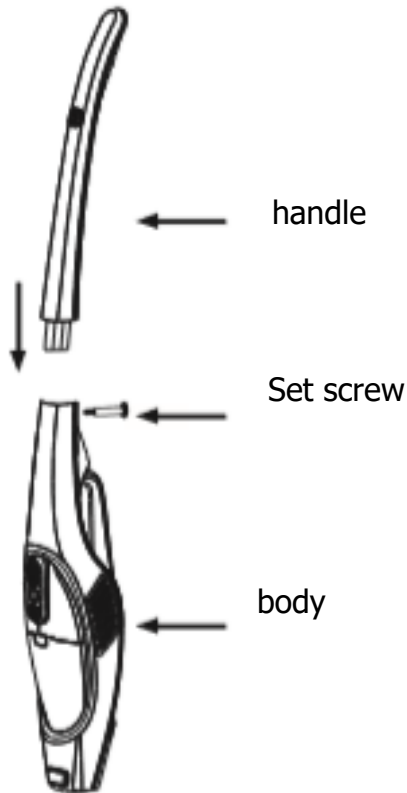

Motor brush assembling

Fit the motor brush with the body until it clicks into the position

Remove the motor brush

Press the knob and remove the brush from the body

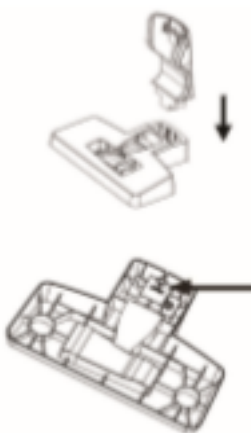
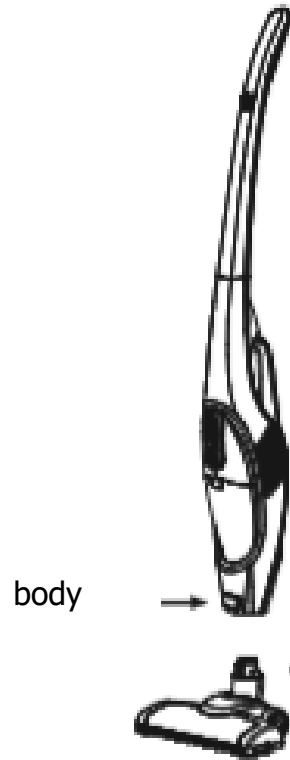

Charge base assembling

Fit the back into the charge base

Remove the back from the charge base

Press the knob at the bottom of the base, and pull out the back .

c) Assembling the hand-held vacuum cleaner

Note : When using the machine, please install filters.

Press the handle-held lock ; remove the hand-held, press the dust cup lock ; remove the dust cup ; check if filters are inside ; re-install the dust cup ; installation on the hand-held

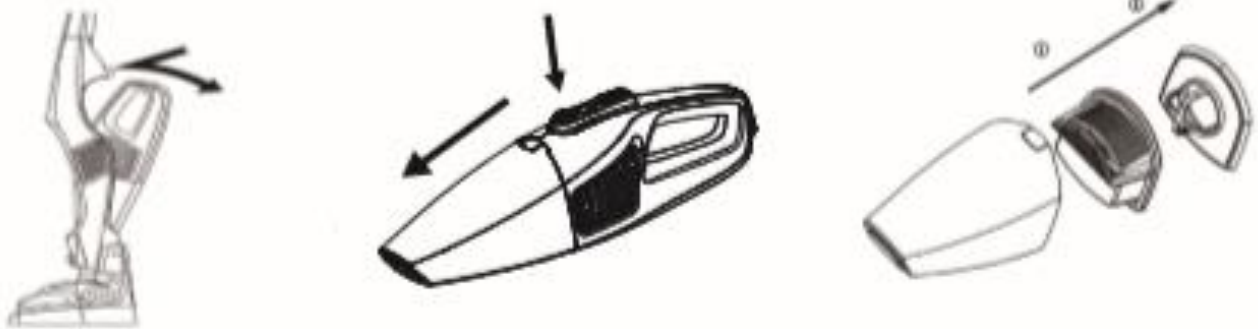

3) USING YOUR VACUUM CLEANER

d) Instructions for use

5. When the battery is fully charged, the machine can be used. Please charge the product for 5 hours before the first use.
6. Using the handle-held vacuum. Press the handle switch :
 - Once to turn on the first speed
 - Twice to turn on the second speed
 - A third time to turn off the machine.

The vacuum cleaner has a brush equipped with LED lighting to track dust and dirt in dark areas.

7. Handle-held vacuum use : Press the on/off button to turn on the machine. Vary the speeds using the plus/minus button. Press the on/off button to turn off the machine.
8. When the suction starts to weaken, turn off the vacuum before charging.

e) Vacuum cleaner charge

Turn off the vacuum cleaner, and put the body into the charger base. Then plug the adapter into a power outlet.

Suggestion : If the vacuum cleaner is not being used regularly, charge it at least once a week.

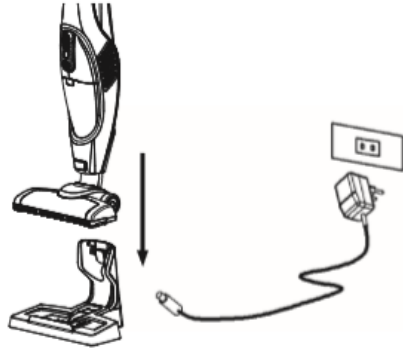

f) Maintenance

- **How to clean the dust cup**



- **Filters replacement and cleaning**

1. Press the handle-held lock, remove the hand-held vacuum.
2. Press the dust cup lock, remove the dust cup.
3. Come up with the filters, empty the dirt inside.
4. Clean the filters in water, wait for them to dry completely.
5. Put the filters back into the dust cup carefully.
6. Put the dust cup back into the hand-held .



Figure 1

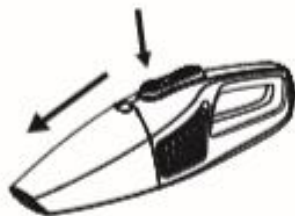

Figure 2



Figure 3

- **Rotating brush cleaning**

1. Turn the brush bottom screw to unclick position (pictured).
2. Open the brush bottom fixed device.
3. Show brush, clean the rotating brush on the twisting thing.
4. Put the rotating brush back.
5. Turn the brush bottom screw to lock position.

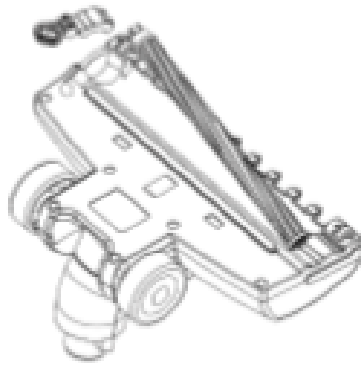

4) TROUBLESHOOTING

Before you contact our service center, please check the following points.

Problem	Possible reason	Active
Motor does not start	<ul style="list-style-type: none"> - The power card not firmly plugged into the outlet - Outlet damaged - Cleaner not switch on 	<ul style="list-style-type: none"> - Plug unit firmly - Check the outlet - Switch on the appliance
Suction power is weaker	<ul style="list-style-type: none"> - Unit clogged - Filters needs cleaning - Dust cup not in position - Filters are blocked 	<ul style="list-style-type: none"> - Remove the blockage - Clean filters - Close the dust container
The dust container can not be closed.	Dust cup is not in correct position	Fix the dust cup and try again

BRANDT FRANCE - Simplified Joint Stock Company with capital of 1,000,000 Euros
 89/91 Boulevard Franklin Roosevelt - 92854 Rueil-Malmaison (France)

Estimada Clienta, estimado Cliente:

Acaba usted de adquirir un producto **BRANDT**, y le agradecemos la confianza que ha depositado en nosotros.

Hemos diseñado y fabricado este producto pensando en Usted, en su modo de vida, en sus necesidades, para satisfacer lo mejor posible sus expectativas. Hemos puesto en él nuestros conocimientos, nuestro espíritu innovador y toda la pasión que nos mueve desde hace más de 60 años.

En nuestro deseo permanente de satisfacer cada vez mejor sus exigencias, nuestro servicio de atención al consumidor está a su disposición, para escucharle y responder a todas sus dudas o sugerencias.

También puede entrar en nuestro sitio web www.brandt.com, donde encontrará nuestras innovaciones más recientes, además de útil información complementaria.

A **BRANDT** le encanta acompañarle en su día a día y le desea que disfrute plenamente de su compra.



Importante: Antes de poner en marcha el aparato, lea atentamente este manual de instalación y de uso para familiarizarse más rápidamente con su funcionamiento.

ÍNDICE

1) A LA ATENCIÓN DEL USUARIO	28
a) Instrucciones de seguridad	28
b) Datos técnicos:	31
c) Conservación del medio ambiente	31
2) INSTALACIÓN DE SU APARATO	32
a) Descripción.....	32
b) Montaje de la aspiradora	32
c) Montaje de la aspiradora de mano	34
3) UTILIZACIÓN DE SU ASPIRADORA.....	34
a) Uso	34
b) Cargar la aspiradora	34
c) Mantenimiento.....	35
4) SOLUCIÓN DE PROBLEMAS	36

1) A LA ATENCIÓN DEL USUARIO



INSTRUCCIONES DE SEGURIDAD IMPORTANTES

LEER ATENTAMENTE Y GUARDAR PARA FUTURAS CONSULTAS

Este producto ha sido diseñado para aplicaciones domésticas y similares, tales como:

- zonas de cocinas reservadas al personal de las tiendas, oficinas y otros entornos profesionales;
- granjas;
- utilización por clientes de hoteles, moteles y otros entornos de carácter residencial;
- entornos de alojamientos para huéspedes.
- Conserve este manual de uso junto a su aparato. En caso de venta o cesión de este aparato a otra persona, asegúrese de transmitir este manual de uso al nuevo propietario. Tenga en cuenta estas recomendaciones antes de instalar y utilizar el aparato. Han sido redactadas pensando en su seguridad y en la de los demás.

a) Instrucciones de seguridad

Instalación

El aparato se utiliza únicamente con la alimentación que se suministra con el aparato.

El aparato se alimenta únicamente bajo muy baja tensión de seguridad de acuerdo con las marcas del aparato.

Asegúrese de que la potencia de alimentación es 220-240V.

Utilización

Pueden utilizar este aparato los niños que tengan 8 años o más, y personas que tengan sus capacidades físicas, sensoriales o mentales disminuidas, o que no tengan experiencia o los conocimientos adecuados, pero solamente si alguien las vigila, o tras haber recibido la información necesaria referente al uso del aparato en condiciones de seguridad, de forma que sean conscientes de los peligros que supone hacerlo.

Guarde el aparato y su cable fuera del alcance de niños menores de 8 años.

Los niños no deben jugar con el aparato.

No aplique la aspiradora en superficies mojadas, agua, líquidos, materiales y productos inflamables.

No aplique la aspiradora a sustancias ultrafinas (cenizas, cemento,...).

No utilice el aparato sin alguno de los filtros, porque existe el riesgo de dañar el motor.

No guarde o utilice la aspiradora cerca de sitios muy calientes.

Si observa un ruido anormal, un olor, humo o cualquier otro deterioro durante el uso, apague el aparato y desconéctelo. No intente repararlo.

Mantenimiento

- Los niños no debe limpiar ni realizar tareas de conservación del aparato destinadas al usuario, si no están vigilados.

- Retire el enchufe de la toma del cable de alimentación de la base antes de limpiar el aparato o realizar cualquier tarea de mantenimiento.
- Si el cable sufriera algún daño, debe sustituirlo el fabricante, su servicio posventa o personas de cualificación similar para evitar cualquier peligro.
- Limpiar los filtros cuando estén saturados.
- Este producto cuenta con la garantía de su distribuidor. Para obtener más información, consulte las condiciones de garantía proporcionadas por su distribuidor.

Instrucciones específicas aplicables a las baterías

<u>Modelo del adaptador</u>	<i>ZD12D260050EU</i>
<u>Entrada del adaptateur</u>	<i>100-240V~ 50Hz</i>
<u>salida del adaptador</u>	<i>26VDC / 500mA</i>

- PRECAUCIONES: Para recargar la batería, utilizar únicamente la unidad de alimentación desmontable que se suministra con el aparato.
- Este aparato incluye baterías que no pueden ser cambiadas.

Operación de carga

Para cargar la aspiradora, apague la unidad y colóquela en su base de carga. Luego enchufe el adaptador en una toma de corriente y espere 4h30 para una carga completa.

Utilización inadecuada:

- El fabricante declina cualquier responsabilidad en caso de utilizaciones no adecuadas.

b) Datos técnicos:

Modelo	ASB11B/ ASB11R/ ASB11W
Corriente eléctrica	100 - 240 V ~ 50 Hz
Consumo energético	110 W
Dimensiones (H. x L. x P.)	1135 x 286 x 236 mm
Peso neto	3 kg

c) Conservación del medio ambiente



Los materiales de embalaje de este aparato son reciclables. Cumpla con su reciclaje para contribuir a la protección del medio ambiente. Deposítelos en los contenedores municipales previstos a tal efecto.

Su aparato también contiene numerosos materiales reciclables. Por lo tanto, está marcado con este logotipo que indica que los aparatos desechables no deben mezclarse con otros residuos. El reciclaje de aparatos que organiza su fabricante se realiza en las mejores condiciones, de conformidad con la directiva europea vigente sobre residuos de aparatos eléctricos y electrónicos. Consulte con su ayuntamiento o a su distribuidor para conocer los puntos de recogida de los aparatos usados más cercanos a su domicilio.

Le agradecemos su colaboración para proteger el medio ambiente.

2) INSTALACIÓN DE SU APARATO

a) Descripción

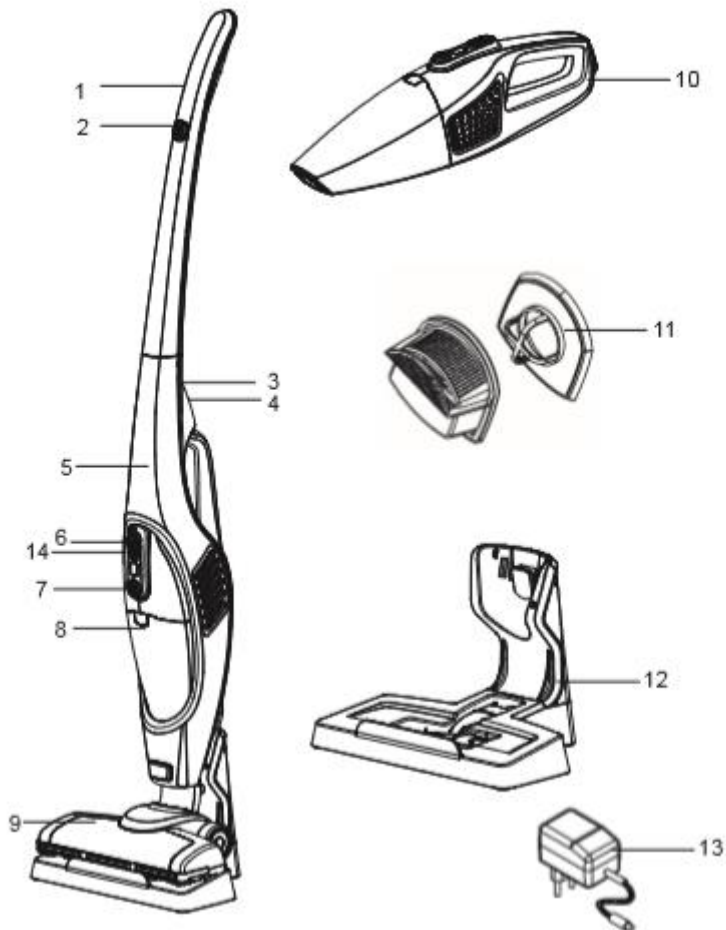

- | | |
|--|--|
| 1. Mango | 8 Colector de polvo |
| 2. Interruptor en el mango | 9. Cepillo motorizado |
| 3. Tornillo de fijación | 10. Agarrador de mano |
| 4. Interruptor del agarrador de mano | 11. Filtros |
| 5. Cuerpo | 12. Base de carga y almacenamiento de accesorios |
| 6. Interruptor de encendido y control de velocidad | 13. Adaptador |
| 7. Interruptor del colector de polvo | 14. Indicador de batería |

b) Montaje de la aspiradora

Montaje de la unidad principal

Conectar el mango al cuerpo

Atornillarlo con el tornillo de fijación

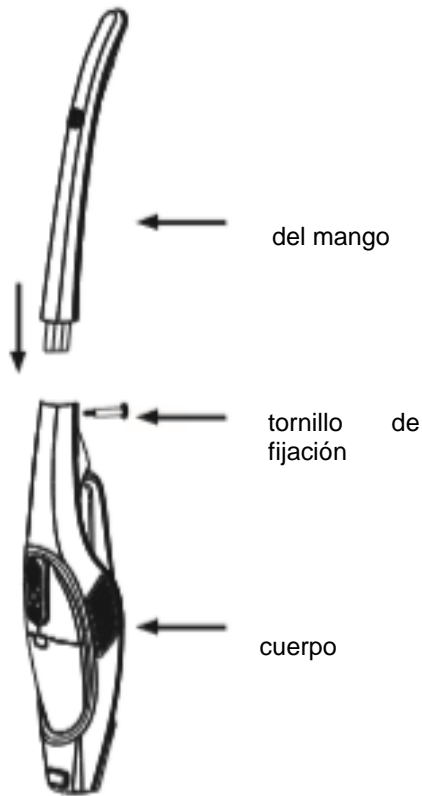

Montaje del cepillo motorizado

Acoplar el cepillo motorizado al cuerpo hasta que haga clic al llegar a su posición correcta.

Retirar el cepillo motorizado

Pulsar el botón y extraer el cepillo del cuerpo

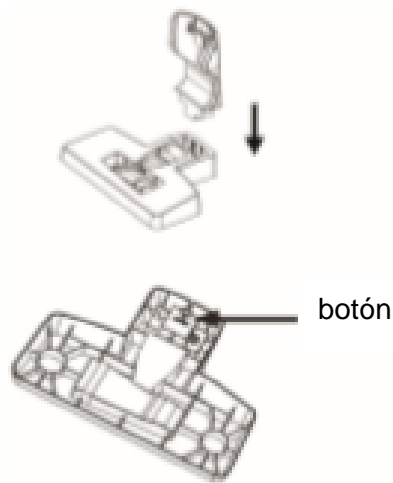
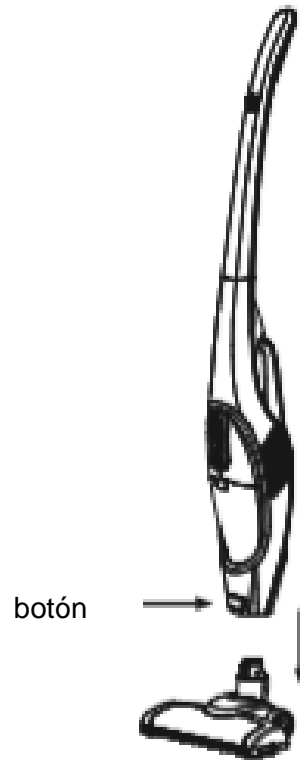

Colocación en la base de carga

Acoplar la parte posterior a la base de carga.

Retirar la parte trasera de la base de carga

Pulsar el botón de la parte inferior de la base, y tirar de la parte trasera.

c) Montaje de la aspiradora de mano

Nota: Para utilizar la máquina debe instalar los filtros.

Pulse el cierre del agarrador de mano. Retire el agarrador de mano. Pulse el cierre del colector de polvo. Retire el colector de polvo. Compruebe el interior de los filtros. Vuelva a montar el colector de polvo. Móntelo en el agarrador de mano.

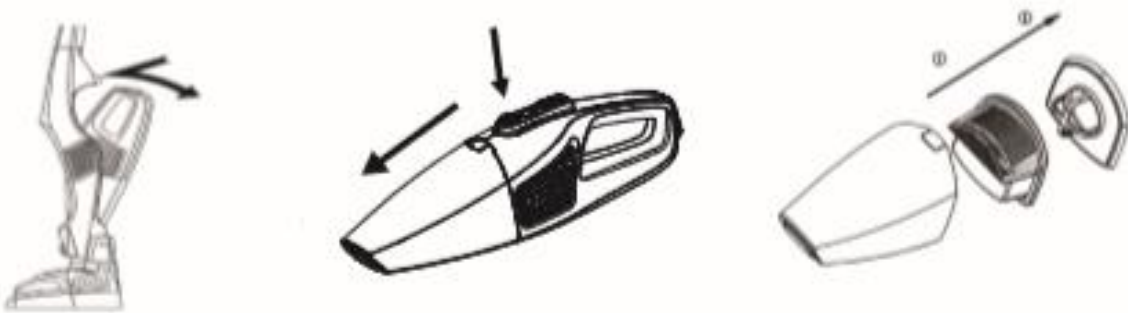

3) UTILIZACIÓN DE SU ASPIRADORA

a) Uso

1. Una vez la batería completamente cargada el aparato puede ser utilizado asegúrese de que se cargó durante 5 horas el primer uso.
2. Utilización de la aspiradora: Pulse el botón del mango del aparato
 - una vez para iniciar la primera velocidad,
 - una segunda vez para activar la segunda velocidad,
 - Una tercera vez para apagar el aparato.

La aspiradora escoba dispone de un cepillo equipado con iluminación LED que permite localizar el polvo y la suciedad en lugares oscuros.

3. Uso de la aspiradora de mano: Pulse el botón de encendido/apagado para encender la unidad. Variar las velocidades con los botones más/menos. Pulse el botón de encendido/apagado para apagar la unidad.
4. Después de 25 minutos de uso, se tiene que cargar de nuevo la aspiradora., apague la máquina para realizar una recarga.

b) Cargar la aspiradora

Apague la aspiradora y colocar el cuerpo del aparato en la base de carga y luego conectar el adaptador en el enchufe. El plazo para una carga completa es de 4H30.

Sugerencia: Si pasa tiempo sin utilizar la aspiradora, cárguela por lo menos una vez por semana.

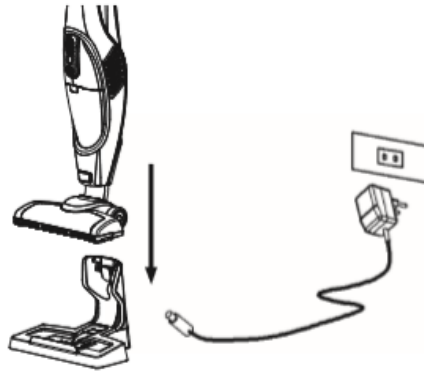

c) Mantenimiento

- **Cómo limpiar el colector de polvo**



- **Sustitución y limpieza de los filtros**

1. Pulse el cierre del agarrador de mano, y retire el agarrador.
2. Pulse el cierre del colector de polvo. Retire el colector de polvo.
3. Saque los filtros y vacíe la suciedad del interior.
4. Lave los filtros con agua, y espere hasta que se seque completamente.
5. Vuelva a colocar cuidadosamente los filtros en el colector de polvo.
6. Vuelva a colocar el colector de polvo en el agarrador de mano.



Figura 1



Figura 2



Figura 3

- **Limpieza del cepillo giratorio**

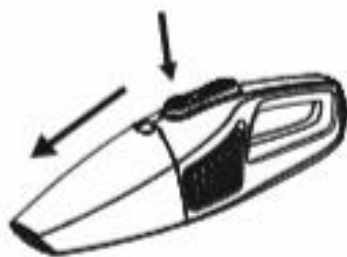
1. Gire el tornillo del fondo del cepillo a la posición de desbloqueo (ver figura)
2. Abra el dispositivo fijo del fondo del cepillo.
3. Deje a la vista el cepillo y limpie el cepillo giratorio haciéndole oscilar.
4. Vuelva a montar el cepillo giratorio.
5. Gire el tornillo del fondo del cepillo a su posición inicial.

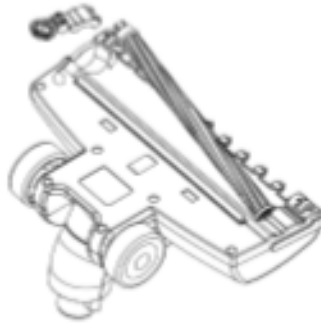

D) SOLUCIÓN DE PROBLEMAS

Antes de ponerse en contacto con nuestro centro de atención al cliente, compruebe los siguientes puntos

Problema	Posible causa	Acción
El motor no arranca	<ul style="list-style-type: none"> - La tarjeta de alimentación no está firmemente insertada en la toma - Toma dañada - Limpiador no conectado 	<ul style="list-style-type: none"> - Enchufar la unidad firme - Comprobar la salida - Enchufar el aparato
La potencia de admisión es débil	<ul style="list-style-type: none"> - Unidad atascada - Hay que limpiar los filtros - El recipiente para el polvo no está en su sitio - Filtros bloqueados 	<ul style="list-style-type: none"> - Eliminar el bloqueo - Limpiar los filtros - Cerrar el recipiente para el polvo
No se puede cerrar el recipiente para el polvo	los filtros no estan en su sitio.	Coloque bien los filtros y vuelva a intentarlo

BRANDT FRANCIA - SAS con un capital social de 1 000 000 euros
89/91 Boulevard Franklin Roosevelt - 92854 Rueil-Malmaison (Francia)

Geachte Klant,

U heeft een product van **BRANDT** aangeschaft. Wij willen u graag bedanken voor uw vertrouwen.

Wij hebben bij het ontwerpen en tijdens de vervaardiging van dit product aan u gedacht, aan uw levenswijze, uw behoeften, opdat het zo goed mogelijk aan uw verwachten zou voldoen. We hebben tijdens het ontwerpen al onze know-how, zin voor innovatie en alle passie die ons reeds meer dan 60 jaar bezielt aangewend.

Onze klantendienst probeert voortdurend zo goed mogelijk tegemoet te komen aan de eisen die u stelt. Onze mensen staan ten dienste van onze klanten en zijn bereid uw vragen of suggesties te beantwoorden.

Kijk op onze website www.brandt.com, daar vindt u al onze laatste innovaties en nuttige en aanvullende informatie.

BRANDT is blij u dagelijks bij te staan en hoopt dat u ten volle kan genieten van uw aankoop.



Belangrijk: Voor installatie en gebruik van uw apparaat deze installatie- en gebruikersgids aandachtig lezen. U zult snel gewend raken aan de werking ervan.

INHOUDSOPGAVE

1) TER ATTENTIE VAN DE GEBRUIKER.....	39
a) Veiligheidsvoorschriften.....	39
b) Technische gegevens:	42
c) Bescherming van het milieu	42
2) INSTALLATIE VAN UW APPARAAT	44
a) Beschrijving.....	44
b) Monteren van de stofzuiger	45
c) montage van de kruimelzuiger	46
3) GEBRUIK VAN UW STOFZUIGER	46
a) In gebruik nemen van de stofzuiger	46
b) Opladen van de stofzuiger	47
c) Onderhoud	47
4) OPLOSSEN VAN PROBLEMEN	49

1) TER ATTENTIE VAN DE GEBRUIKER



BELANGRIJKE VEILIGHEIDSINSTRUCTIES

AANDACHTIG LEZEN EN BIJHOUDEN VOOR LATER GEBRUIK

Dit apparaat is bedoeld voor gebruik in huishoudelijke of soortgelijke toepassingen:

- Keukenruimtes gereserveerd voor het personeel van winkels, kantoren en andere professionele omgevingen;
- boerderijen;
- gebruik door klanten van hotels, motels en andere verblijfplaatsen;
- bed and breakfasts.
- Bewaar deze gebruikshandleiding bij het apparaat. Indien u het apparaat verkoopt of afstaat aan iemand anders, zorg er dan voor dat deze gebruikshandleiding aan de nieuwe eigenaar bezorgd wordt. Wij verzoeken u kennis te nemen van deze handleiding voordat u het apparaat installeert en gebruikt. Deze handleiding werd opgesteld voor uw veiligheid en die van anderen.

a) Veiligheidsvoorschriften

Installatie

Het apparaat mag enkel gebruikt worden met de meegeleverde voeding.

Het apparaat wordt enkel gevoed door een bijzonder lage veiligheidsspanning zoals aangeduid op het merkplaatje van het apparaat.

Controleer of de stroomvoorziening 220-240V is.

Gebruik

Dit apparaat mag gebruikt worden door kinderen vanaf 8 jaar en door personen met lichamelijke, motorieke of geestelijke beperkingen of door personen met onvoldoende ervaring/kennis op voorwaarde dat zij onder toezicht staan OF nadat ze de nodige informatie gekregen hebben in verband met het veilige gebruik van dit apparaat en ze op de hoogte zijn van de mogelijke gevaren.

Houd dit apparaat en het snoer ervan buiten het bereik van kinderen jonger dan 8 jaar.

Kinderen mogen niet met het apparaat spelen.

Zuig geen natte oppervlakken, water, vloeistoffen of brandbare materialen en producten op.

Zuig geen ultrafijne stoffen (as, cement, ...) op.

Gebruik het apparaat niet zonder één van de filters, dit kan de motor ernstig beschadigen.

Bewaar of gebruik de stofzuiger niet in de buurt van een zeer warme plaats.

Als er tijdens het gebruik abnormale geluiden, geuren, rook of andere beschadigingen optreden, schakel het apparaat uit en trek de stekker uit het stopcontact. Probeer het apparaat niet zelf te repareren.

Onderhoud

- Het apparaat mag niet zonder toezicht worden schoongemaakt en onderhouden door kinderen.
- De stekker van de voedingskabel moet worden verwijderd uit de basis voordat reinigings- of onderhoudswerken worden uitgevoerd.
- Als de voedingskabel beschadigd is, moet deze vervangen worden door de fabrikant, zijn dienst-na-verkoop, of een bekwaam persoon om elk gevaar te voorkomen.
- Reinig de filters als deze verzadigd zijn.
- Het product is onder garantie bij uw verdeler. Voor meer details verwijzen we naar de garantievoorwaarden die u door uw verdeler werden bezorgd.

Bijzondere instructies voor de batterijen

<u>Adapter model</u>	<i>ZD12D260050EU</i>
<u>Adapterinput</u>	<i>100-240V~ 50Hz</i>
<u>Adapteruitgang</u>	<i>26VDC / 500mA</i>

- **WAARSCHUWING:** Gebruik voor het opladen van de batterij alleen de verwijderbare voedingseenheid die met het apparaat is meegeleverd.
- Dit apparaat bevat batterijen die niet kunnen worden vervangen.

Laadproces

Om de stofzuiger op te laden, schakelt u het apparaat uit en plaatst u het op de oplaadbasis. Sluit vervolgens de adapter aan op een stopcontact en wacht 4u30 op een volledige lading.

Onzorgvuldig gebruik

- De fabrikant wijst iedere aansprakelijkheid van de hand in geval van onzorgvuldig gebruik.

b) Technische gegevens:

Model	ASB11B/ ASB11R/ ASB11W
Voeding	100-240 V~50 Hz
Energieverbruik	110 W
Afmetingen (HxBxD)	1135 x 286x 236 mm
Nettogewicht	3 kg

c) Bescherming van het milieu



Het verpakkingsmateriaal van dit apparaat is recycleerbaar. Laat het recycleren en draag zo bij aan de bescherming van het milieu door het te deponeren in één van de daarvoor bestemde gemeentelijke containers.

Uw apparaat bevat eveneens tal van recycleerbare materialen. Daarom is het voorzien van dit logo om u aan te duiden dat de gebruikte apparaten niet gemengd moeten worden met ander afval. De apparaten zullen onder de beste omstandigheden door uw fabrikant

gerecycled worden, overeenkomstig de geldende Europese richtlijn betreffende afgedankte elektrische en elektronische apparatuur. Neem contact op met uw gemeente of uw verkoper om het dichtstbijzijnde verzamelpunt voor gebruikte apparaten te kennen.

Wij bedanken u voor uw bijdrage aan de bescherming van het milieu.

2) INSTALLATIE VAN UW APPARAAT

a) Beschrijving

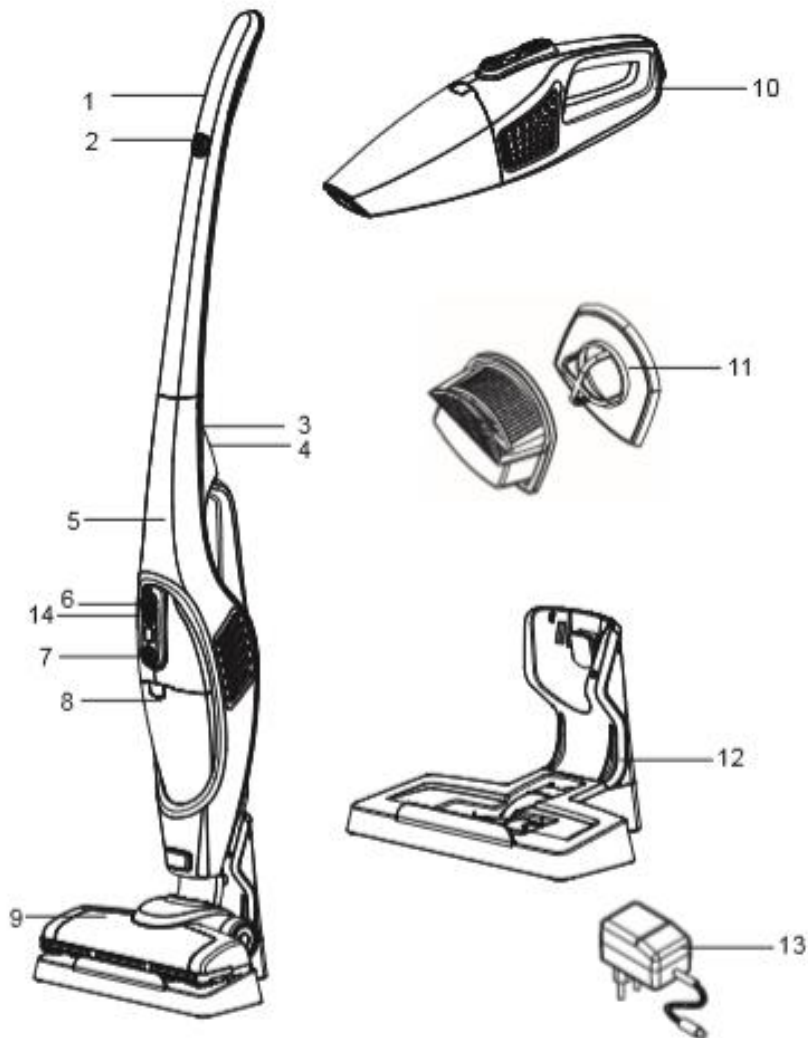

1. Handgreep

2. Handgreepschakelaar

3. Stelschroef

4. Kruimelzuigerschakelaar

5. Steel

6. Aan-uitknop en snelheidsregeling

7 Stofreservoirschakelaar

8 Stofreservoir

9. Motorborstel

10. Kruimelzuiger

11. Filter

12. Oplaadbasis en opslag van accessoires

13. Adapter

14. Batterij-indicator

b) Monteren van de stofzuiger

Monteren van de stofzuiger

Zet de handgreep op de steel en schroef deze vast met de stelschroef.

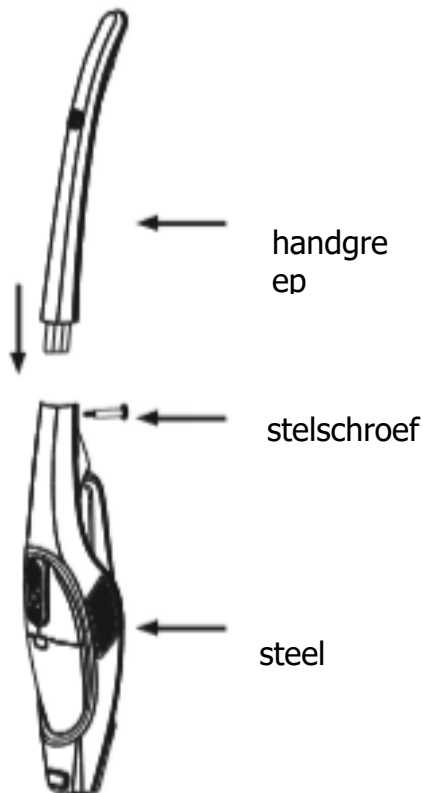

Monteren van de motorborstel

Zet de motorborstel op de steel. De motorborstel zit goed vast wanneer u een klik hoort.

Verwijderen van de motorborstel

Druk op de knop en verwijder de borstel van de steel.

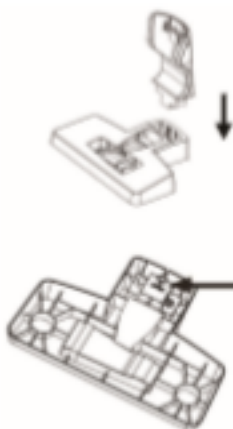
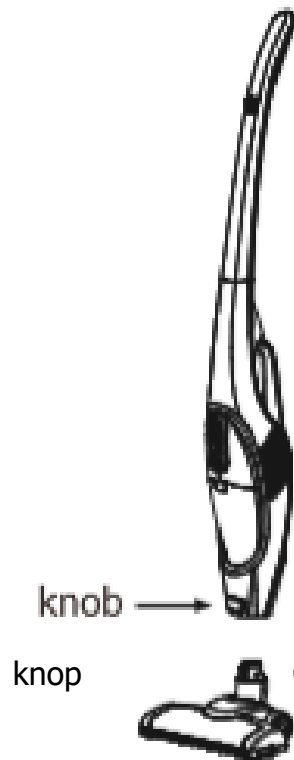

Monteren van de oplaadbasis

Zet de achterkant op de oplaadbasis.

Verwijder de achterkant van de oplaadbasis.

Druk op de knop aan de onderkant van de basis en neem de achterkant weg.

c) montage van de kruimelzuiger

Opmerking: Plaats een filter voordat u de stofzuiger in gebruik neemt.

Druk op de vergrendeling van de kruimelzuiger, verwijder de kruimelzuiger, druk op de vergrendeling van het stofreservoir, verwijder het stofreservoir, controleer het filter indien aanwezig, installeer het stofreservoir opnieuw, installatie op de kruimelzuiger.

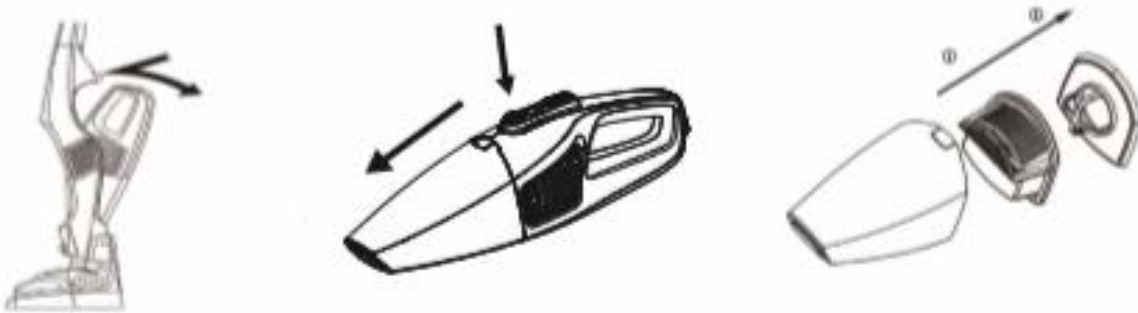

3) GEBRUIK VAN UW STOFZUIGER

a) In gebruik nemen van de stofzuiger

1. Wanneer de batterij volledig is opgeladen, kan de stofzuiger in gebruik worden genomen. Voor het eerste gebruik moet de stofzuiger 5 uur lang zijn opgeladen.
2. Gebruik van de stofzuiger: Druk op de knop op het handvat van de stofzuiger.
 - om eenmaal de eerste versnelling in te schakelen,
 - een tweede keer om de tweede versnelling in te schakelen,
 - Een derde keer om het toestel uit te schakelen.

De rechtopstaande stofzuiger is voorzien van een borstel met LED-verlichting om stof en vuil op donkere plaatsen op te sporen.

3. Gebruik van de handzuiger: Druk op de aan/uit-knop om het apparaat aan te zetten. Varieer de snelheden met de plus/minus knoppen. Druk op de aan/uit-knop om het toestel uit te schakelen.

Kruimelzuiger : Voor het stofzuigen van het bed, de bank, gordijnen en andere voorwerpen.

4. Na ongeveer 25 minuten of wanneer de zuigkracht aanzienlijk af is genomen, de stofzuiger opnieuw opladen.

b) Opladen van de stofzuiger

Schakel de stofzuiger uit, zet de stofzuiger op de oplaadbasis en steek de adapter in het stopcontact. De vertraging voor een volledige lading is 4H30.

Suggestie: Als de stofzuiger lange tijd niet wordt gebruikt, laad deze dan ten minste een keer per week op.

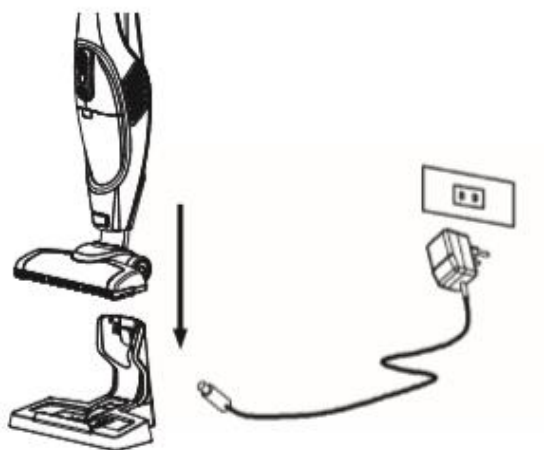

c) Onderhoud

• Reinigen van het stofreservoir



• Vervangen en reinigen van het filter

1. Druk op de knop van de kruimelzuiger en verwijder de kruimelzuiger.
2. Druk op de vergrendeling van het stofreservoir en verwijder het stofreservoir.
3. Verwijder het filter en haal viezigheid weg.
4. Reinig het filter met water en laat volledig opdrogen.
5. Plaats het filter voorzichtig terug in het stofreservoir.
6. Zet het stofreservoir terug in de kruimelzugier.



Figuur 1



Figuur 2



Figuur 3

- **Reinigen van de borstel**

1. Maak de onderste schroef van de borstel los om de borstel weg te nemen (zie afbeelding).
2. Open het borstelgedeelte.
3. Verwijder de borstel en reinig deze.
4. Plaats de borstel terug.
5. Zet de onderste schroef van de borstel vast om de borstel terug op zijn plaats te zetten.

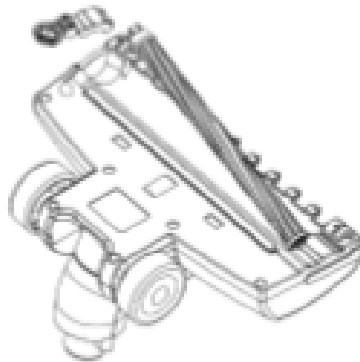

4) OPLOSSEN VAN PROBLEMEN

Controleer eerst de volgende punten voordat u contact opneemt met onze klantendienst

Probleem	Mogelijke oorzaak	Oplossing
De motor start niet	<ul style="list-style-type: none">-De stekker zit niet goed in het stopcontact-De uitlaat is beschadigd-De stofzuiger staat niet aan	<ul style="list-style-type: none">-De stekker stevig in het stopcontact duwen-De uitlaat controleren-Het apparaat aanzetten
De zuigkracht is zwakker	<ul style="list-style-type: none">-De stofzuiger zit verstopt-Het stofreservoir moet worden geleegd-Het stofreservoir is niet juist geplaatst-Het filter is geblokkeerd	<ul style="list-style-type: none">-De blokkering verwijderen-Het stofreservoir legen-Het stofreservoir sluiten-Het filter reinigen
Het stofreservoir sluit niet	<ul style="list-style-type: none">-Het stofreservoir is niet juist geplaatst	<ul style="list-style-type: none">-Het stofreservoir bevestigen en opnieuw proberen

1. لف البرغي الموجود تحت الفرشاة لتحرير القفل (انظر الصورة).
2. افتح قطعة تثبيت الفرشاة.
3. اسحب الجزء الدوار في الفرشاة الدوارة ونظفها.
4. أعد تركيب الفرشاة الدوارة.
5. لف البرغي الموجود تحت الفرشاة لقفلا مرة أخرى.

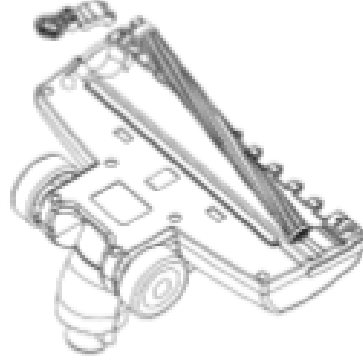

4) حل المشكلات

قبل أن تتصل بمركز خدمة العملاء، يرجى فحص النقاط التالية.

المشكلة	السبب المحتمل	التصرف المتخذ
المحرك لا يعمل	- قابس الكهرباء غير موصل بإحكام في مقبس الكهرباء. - القابس تالف - الجهاز مغلق	- وصل الجهاز بشكل صحيح. - تحقق من سلامة المقبس. - شغل الجهاز.
قوة الشفط أصبحت أضعف.	- الجهاز مسدود - يحتاج المرشح إلى التنظيف - حاوية الغبار ليست في مكانها الصحيح - المرشح مسدود	- تخلص من مصدر الانسداد. نظف المرشحات. - أغلق حاوية الغبار.
لا يمكن غلق حاوية الغبار.	مرشح الغبار ليس في مكانه الصحيح	ثبت مرشح الغبار وحاول مجدداً.

اقترح: في حالة عدم استخدام المكنسة مدة طويلة، اشحن الجهاز مرة واحدة في الأقل أسبوعياً.

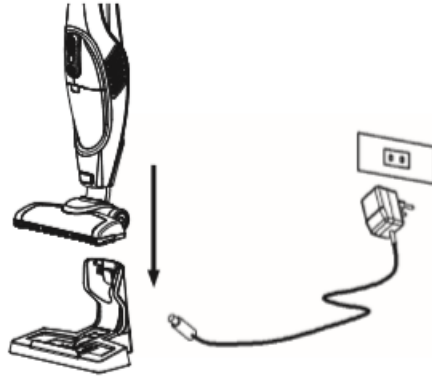

ج) الصيانة

• تنظيف حاوية الغبار



• استبدال المرشحات وتنظيفها

1. اضغط زر قفل المكنسة واسحبها.
2. اضغط زر قفل حاوية الغبار واسحبها.
3. انزع المرشحات وفرّغ حاوية الغبار.
4. نظّف المرشحات بالماء واتركها تجف تماماً.
5. أعد المرشحات إلى مكانها بعناية في حاوية الغبار.
6. أعد وضع حاوية الغبار في المكنسة.



Figure 1

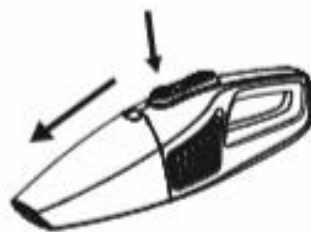

Figure 2



Figure 3

• تنظيف الفرشاة الدوّارة

ج) تجميع المكنسة

ملاحظة: قبل استخدام الجهاز، أدخل المرشحات.

اضغط زر قفل المكنسة؛ واسحبها ، اضغط زر قفل حاوية الغبار؛ واسحبها؛ تأكد أن المرشحات موجودة في الداخل؛ أعد تركيب حاوية الغبار؛ يتم التركيب على المكنسة.



3) استخدام المكنسة

أ) طريقة الاستعمال

1. بعد اكتمال شحن البطارية، يمكن استخدام الجهاز.
تأكد أن الجهاز قد شُحن مدة 5 ساعات قبل الاستخدام أول مرة.
2. استخدام المكنسة: اضغط زر مقبض الجهاز:
 - مرة واحدة لتشغيل أول سرعة،
 - مرة ثانية لتشغيل السرعة الثانية،
 - مرة ثالثة لإيقاف الجهاز.
- المكنسة تكنس بفرشاة مزودة بإضاءة ليد تتيح تعقب الغبار والأوساخ في الأماكن المظلمة.
3. استخدام المكنسة: اضغط زر التشغيل / إيقاف "on/off" لتشغيل الجهاز. نوّع السرعات مع الزرين الأعلى/الأقل. اضغط زر التشغيل / إيقاف "on/off" لإيقاف الجهاز.
4. عندما تكون البطارية ضعيفة، أوقف المكنسة لإعادة شحنها.

ب) شحن المكنسة

أوقف المكنسة وضع جسمها في قاعدة الشحن، ثم وصل المحول في مقبس التيار. المدة الزمنية للشحن الكامل هي 4 ساعات ونصف.

ب) تجميع جهازك بكل أمان

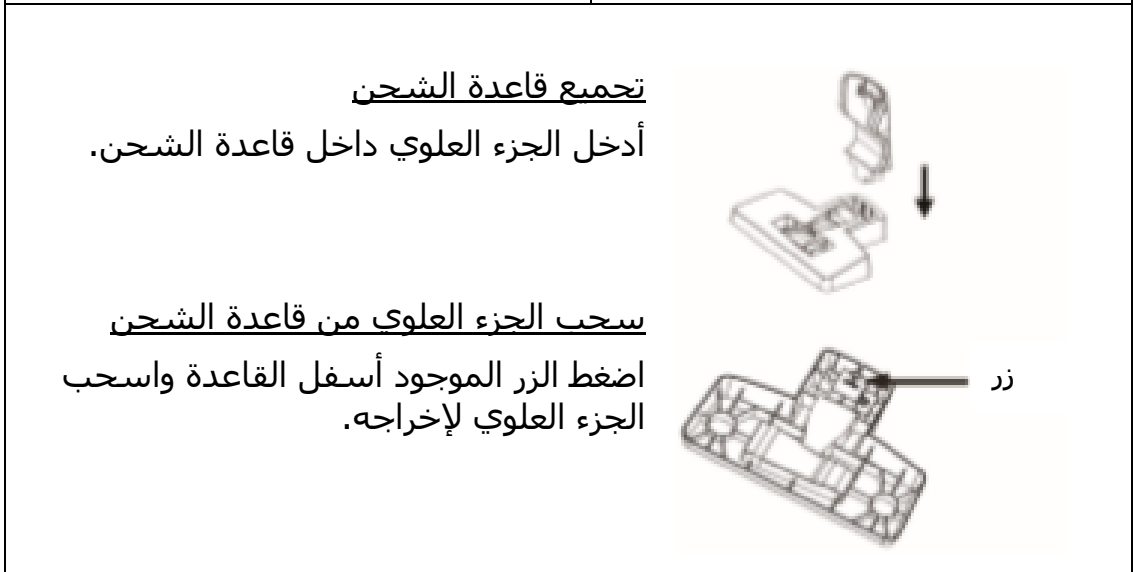
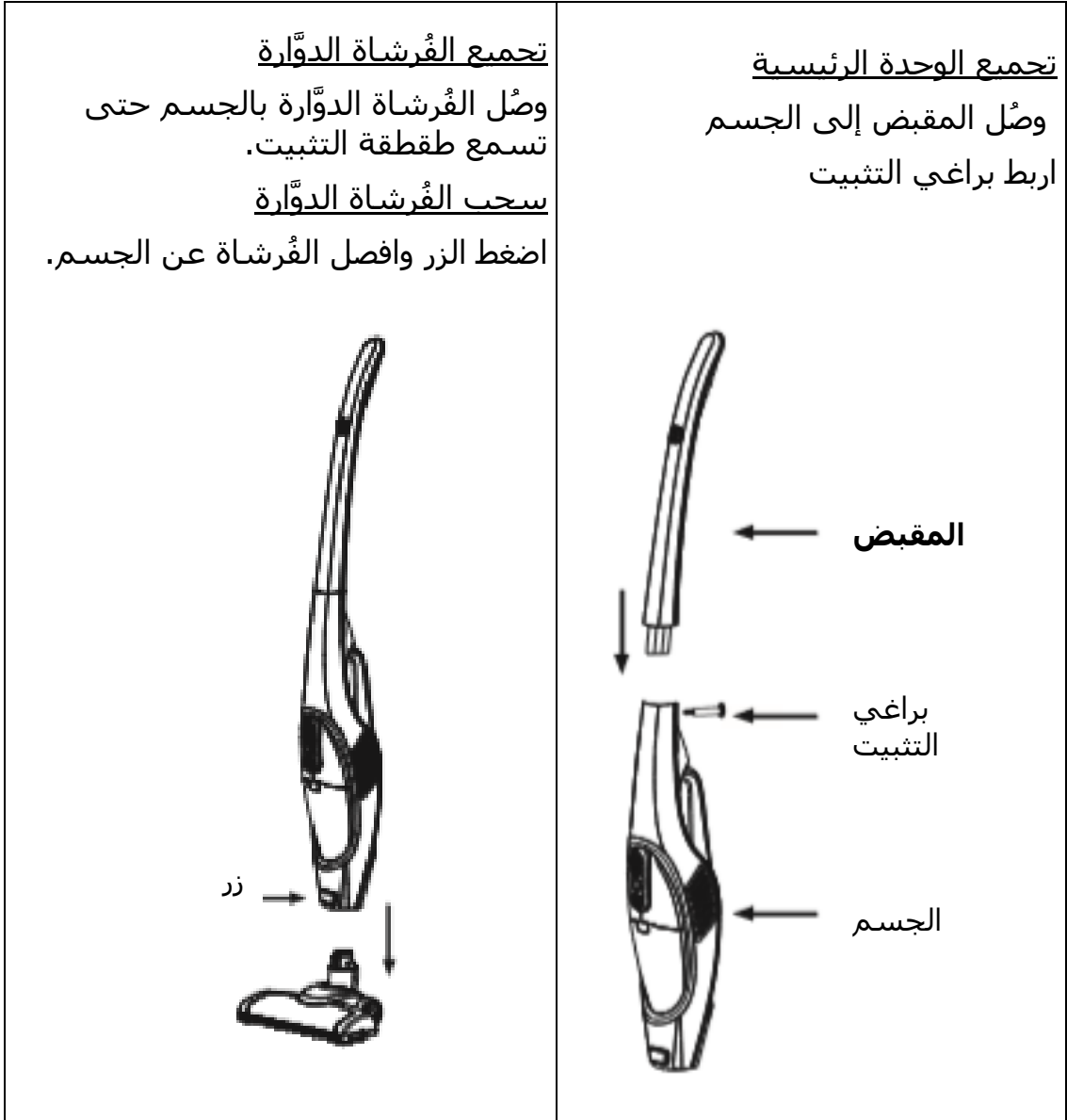

2) تركيب الجهاز

أ) وصف الجهاز

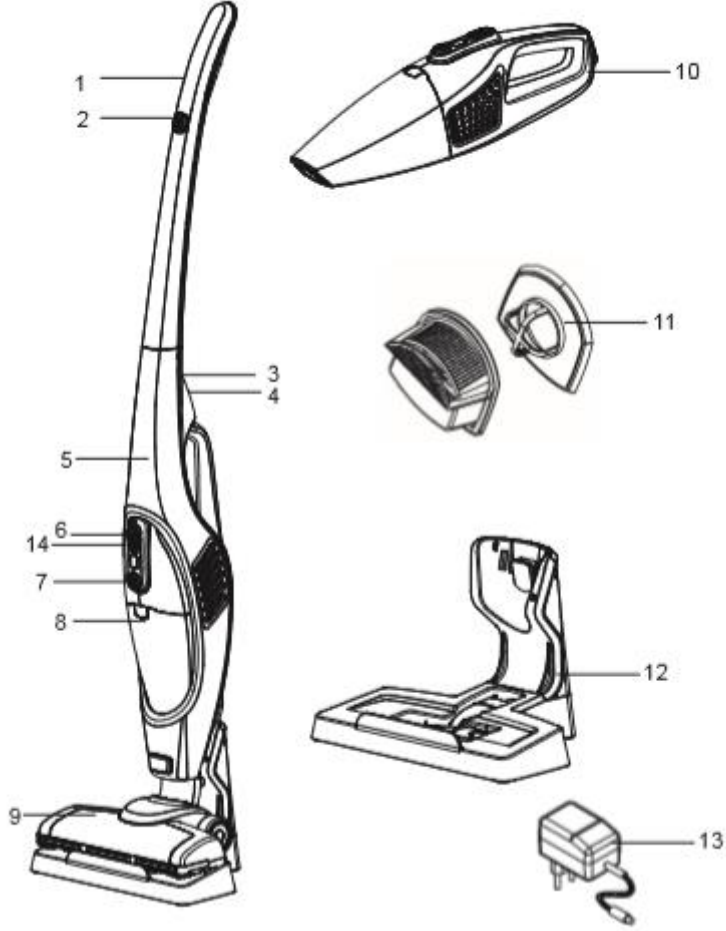

1. مقبض
2. زر المقبض
3. براغي التثبيت
4. زر المكنسة
5. الجسم
6. زر التحكم في القوة والسرعة وتخزين الملحقات
7. زر حاوية الغبار
8. حاوية الغبار
9. الفرشاة الدوّارة
10. المكنسة
11. مرشحات
12. قاعدة الشحن و
13. محول
14. مؤشر البطارية

عملية الشحن

- لشحن المكنسة، أوقف الجهاز وضعه على قاعدة الشحن. ثم وصل المحول المحول في مقبس التيار وانتظر مدة 4 ساعات ونصف للشحن الكامل.

الاستخدام غير المطابق

- الشركة المصنعة غير مسؤولة عن أي استخدامات غير مطابقة.

(ب) البيانات الفنية:

ASB11B/ ASB11R/ ASB11W	الموديل
100 - 240 فلت، 50 هرتز	مصدر الكهرباء
110 واط	الاستهلاك الاسمي
1135 × 286 × 236 مم	المقاسات (ارتفاع × عرض × عمق)
3 كجم	الوزن الصافي

(ج) حماية البيئة

إن مواد تغليف هذا الجهاز قابلة لإعادة التدوير. شارك في إعادة تدويرها، وأسهم بذلك في حماية البيئة من خلال إيداعها في حاويات البلدية المخصصة لهذا الغرض.



يحتوي الجهاز أيضا على العديد من المواد القابلة للتدوير. ولذلك وُضع هذا الشعار عليه إشارةً إلى أن الأجهزة المستخدمة لا يجب خلطها مع النفايات الأخرى. إعادة التدوير للأجهزة الذي يقوم به المصنع سيتم على أفضل وجه، وفقا لتعليمات الاتحاد الأوروبي النافذة والمتعلقة بالمخلفات من الأجهزة الكهربائية والإلكترونية. توجه إلى البلدية أو الوكيل لمعرفة نقاط جمع الأجهزة المستعملة الأقرب من منزلك. شكرا لتعاونكم في حماية البيئة.

الصيانة

- يجب ألا يتم تنظيف أو صيانة بواسطة المستخدمين الأطفال دون الخضوع للإشراف.
- يجب نزع قابس التيار الكهربائي من القاعدة قبل تنظيف الجهاز أو مباشرة عمليات الصيانة.
- إذا كان كابل الكهرباء تالفاً، يجب أن يستبدله المصنّع، من خلال خدمة ما بعد البيع أو عن طريق أي شخص مؤهل لتفادي أي خطر.
- قم بتنظيف المرشحات إذا كانت مُشبّعة.
- ومع ذلك، فهذا الجهاز يضمنه الموزّع. لمزيد من التفاصيل، راجع شروط الضمان التي يقدمها الموزّع الخاص بك.

تعليمات خاصة تنطبق على البطاريات

<i>ZD12D260050EU</i>	<u>موديل المحول</u>
<i>100 - 240 فلت ~ 50 هرتز</i>	<u>مدخل المحول</u>
<i>26 فلت تيار مستمر / 500 ملي أمبير</i>	<u>مخرج المحول</u>

- تحذير: لإعادة شحن البطارية، استخدم فقط وحدة الإمداد بالتيار القابلة للفصل المُباعة مع الجهاز.
- يحتوي هذا الجهاز على بطاريات لا يمكن استبدالها.

يُشغّل الجهاز فقط بتيار منخفض جدًّا يتوافق و علامة الجهاز.
تأكد أن شدة التيار هي 220 - 240 فلت.

الاستخدام

يستخدم الأطفال هذا الجهاز على ألا يقل سنهم عن ثماني سنوات وكذلك الأشخاص ذوو المهارات البدنية والحسية أو العقلية المحدودة أو الأشخاص قليلو الخبرة أو المعرفة، بشرط أن يخضعوا للإشراف السليم أو أن يُعطوا التعليمات الخاصة بالجهاز وبسلامتهم وأن يُتجنب أي نوع من الأخطار.

حافظ على الجهاز وكابل الكهرباء الخاص به بعيدا عن متناول الأطفال الأقل من 8 سنوات.

ينبغي ألا يعبث الأطفال بالجهاز.

لا تقم بمسح الأسطح المبللة بالمياه أو السوائل أو المواد القابلة للاشتعال.

لا تشطف المواد المتناهية الصغر (الرماد، الأسمنت، إلخ...).

لا تستخدم الجهاز في حال نقص أحد المرشحات لأنك قد تتسبب في تلف الموتور.

لا تخزّن المكنسة أو تستخدمها بالقرب من مكان ساخن جدًّا.

إذا صدرت ضوضاء غير طبيعية أو رائحة أو دخان أو حدث أي تلف آخر، فأوقف الجهاز وافصل الكهرباء عنه. ولا تحاول إصلاحه.



تعليمات السلامة المهمة
يرجى قراءتها جيّدًا والاحتفاظ بها لاستخدامها في المستقبل.

صُمّم هذا الجهاز للاستخدامات المنزلية وما إلى ذلك
مثل:

- أماكن الطبخ المخصصة بالموظفين في المحلات التجارية والمكاتب وغيرها من بيئات العمل؛
- في المزارع؛
- وليستخدمه عملاء الفنادق والموتيلات وغيرها من البيئات السكنية؛
- وغرف الضيافة؛
- احتفظ بدليل الاستخدام هذا مع الجهاز. في حالة بيع هذا الجهاز أو التنازل عنه إلى شخص آخر، تأكد من تمرير هذا الدليل إلى المالك الجديد. شكرا لقراءة هذه التعليمات قبل تركيب الجهاز واستخدامه. فقد كُتبت للحفاظ على سلامتك أنت والآخرين.

أ) تعليمات السلامة

التركيب

- يُستخدم مع الجهاز كابل الكهرباء المُباع مع الجهاز فقط.

- 52.....إشعار إلى المستخدم (1)
- 52..... (أ) تعليمات السلامة
- 55..... (ب) البيانات الفنية:
- 55..... (ج) حماية البيئة
- 56.....تركيب الجهاز (2)
- 56..... (أ) وصف الجهاز
- 57..... (ب) تجميع جهازك بكل أمان
- 58..... (ج) تجميع المكنسة
- 58.....استخدام المكنسة (3)
- 58..... (أ) طريقة الاستعمال
- 58..... (ب) شحن المكنسة
- 59..... (ج) الصيانة
- 60.....حل المشكلات (4)

عزيزتي العميلة، عزيزي العميل،

لقد اشتريت للتو جهازًا من **BRANDT** ونحن نشكرك ثقتك بنا.

لقد قمنا بتصميم هذا المنتج وتصنيعه واضعين في حسابنا رضاكم عنه، وملاءمته لنمط حياتكم، وحاجاتكم؛ لكي يكون على مستوى توقعاتكم بقدر الإمكان. نحن وضعنا في هذا الجهاز خبرتنا وروح الابتكار لدينا وكل شغفنا منذ أكثر من 60 عامًا.

نحن نسعى دائمًا لتلبية احتياجاتكم بشكل أفضل، ولذلك، فإن خدمة العملاء متوفرة وفي متناول أيديكم للرد على جميع أسئلتكم واقتراحاتكم.

يمكنكم أيضًا زيارة موقعنا الإلكتروني www.brandt.com حيث تجدون آخر ابتكاراتنا، وكذلك معلومات مفيدة ومتكاملة.

BRANDT تسعد بمرافقتكم يوميًا وتتمنى لكم الاستفادة الكاملة من مشترياتكم.

مهم : قبل استخدام الجهاز، يرجى قراءة دليل التركيب والاستخدام بعناية للتعرف سريعًا على طريقة تشغيله.

